

Contexte archéologique :

Avant d'aborder la céramique issue des remblais de la *Schola del Traiano*, il convient de souligner deux difficultés propres à cet ensemble. Comme les sols de la Schola ont rarement été conservés, les fouilleurs de 1938 ont très largement entamé les remblais antiques. L'autre difficulté majeure réside dans la forte proportion de mobilier résiduel dans certaines couches : plusieurs des remblais fouillés se composent ainsi essentiellement de mobilier tardo-républicain, qui provient des tranchées de fondation ouvertes lors de la construction de la Schola.

Par conséquent, malgré une très grande quantité de matériel appartenant aux niveaux contemporains de la construction de la *Schola del Traiano* (environ 20 000 tessons), il a été relativement difficile de trouver des couches pertinentes pour apporter des éléments de datation sûrs : ainsi, seuls les sondages O, S et V ont apporté pour le moment un ensemble de céramique homogène pour dater la destruction de la *Domus a Peristilio* et a fortiori la construction de la *Schola del Traiano*.

Contexte céramologique :

L'ensemble sélectionné au sein des remblais de la *Schola del Traiano* compte 197 individus. La céramique commune est largement majoritaire avec 65,5%. Les deux autres classes sont en revanche beaucoup moins bien représentées avec seulement 17,8% pour la céramique fine et 15,7% pour les amphores.

Classe	Catégorie	NMI	%NMI
Fine	CVN	2	1
	TS	15	7,6
	ENG	5	2,5
	PF	12	6,1
	Pb	1	0,5
	Commune		129
Commune	CC	30	15,2
	CC 2	1	0,5
	BS	7	3,6
	MO	1	0,5
	VRP	4	2
	RUA	86	43,7
	Amphores	AM	31
Autre	IND	2	1
Total		197	100

Graphique 1 : Les différentes catégories de céramique qui appartiennent à l'horizon sévérien de la *Schola del Traiano*

Catégories :

La Terre sigillée se compose essentiellement de productions africaines (Sigillée claire A). Les productions italiques et gauloises recensées sont pour leur part en position résiduelle, de même que la plupart de la paroi fine.

La céramique culinaire est la catégorie la mieux représentée. Les productions africaines en représentent un peu plus de la moitié, suivies de près par les productions italiques. On dénombre également quelques individus de culinaire orientale. La céramique commune claire arrive en seconde position, mais en quantité beaucoup moindre.

Le nombre d'amphores individualisées au sein de cet ensemble est trop faible et le nombre d'amphores d'origine indéterminée trop grand pour en tirer des conclusions certaines. On constate cependant que les productions orientales sont bien illustrées, de même que les productions italiques. Bien qu'elles comptent le même nombre d'individus, les productions africaines doivent être considérées comme moins importantes que les productions italiques, parce qu'elles comptent quelques individus résiduels en leur sein. Les autres régions de production sont attestées par quelques individus éparses, souvent résiduels, comme la Lusitanie ou la Bétique.

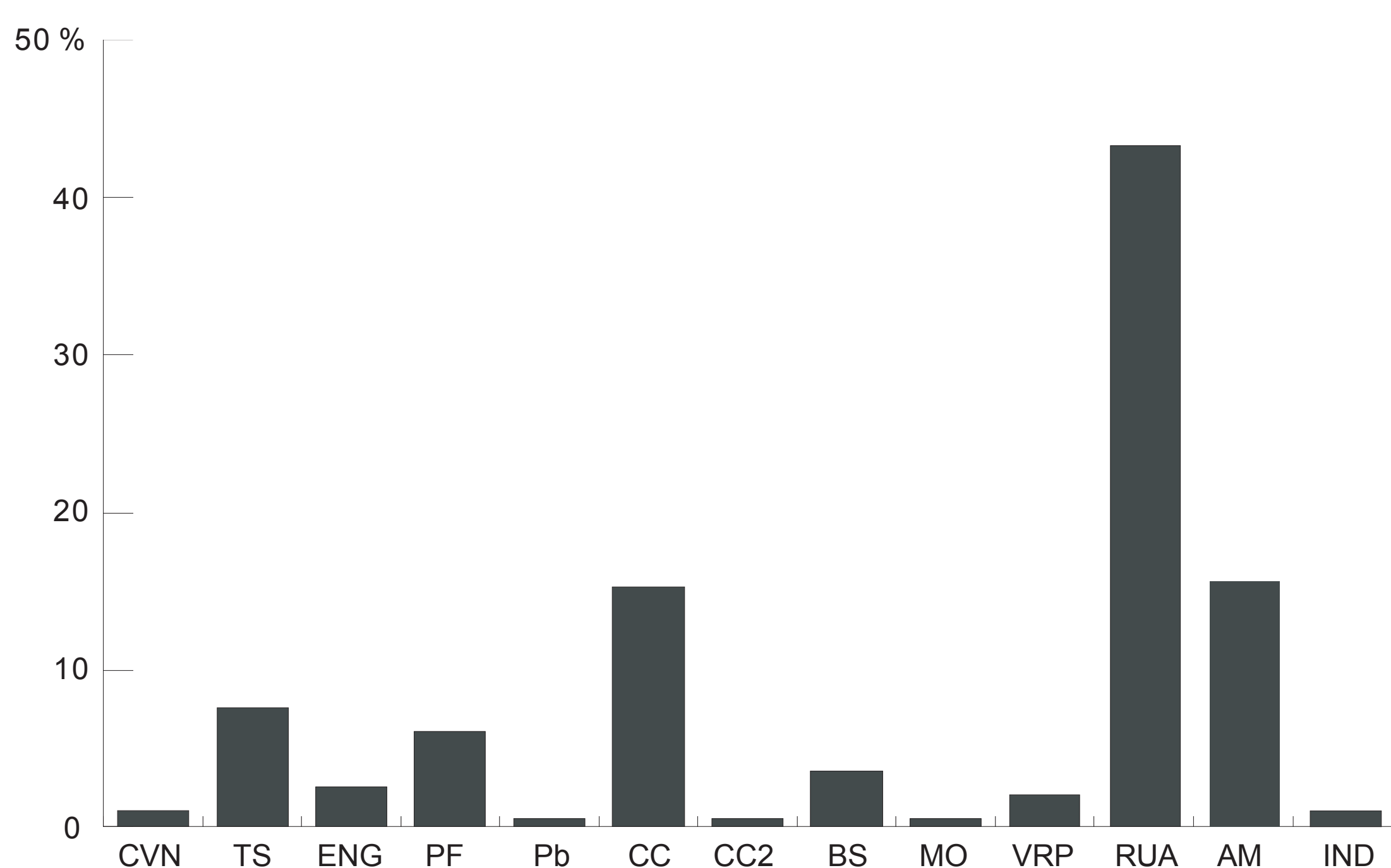

Graphique 1 : Les différentes catégories de céramique qui appartiennent à l'horizon sévérien de la *Schola del Traiano*

Formes :

La terre sigillée africaine se compose surtout de coupe Hayes 8A du II^e s. ap. J.-C., mais aussi d'une Hayes 8B et d'une Hayes 27. Le reste de la terre sigillée est clairement résiduelle, qu'il s'agisse des productions italiques (Consp. 34.1) ou gauloises (Drag. 29B). Il en est de même pour la paroi fine, à l'exception des gobelets Marabini LXVIII.

La céramique culinaire africaine est principalement constituée de trois types : les marmites Hayes 197 et Hayes 23B ainsi que des couvercles Hayes 196. Quelques plats à cuire Hayes 181A ont également été recensés, mais ils restent très minoritaires. La céramique culinaire italique est légèrement plus diversifiée. Les marmites sont représentées par les types Olcese *pentola* 4 et *pentola* 5a. Les couvercles Olcese *copercchio* 4 représentent plus de la moitié de ce groupe fonctionnel. Quelques plats à cuire Olcese *tegame* 4 ont également été individualisés. La vraie différence avec la culinaire africaine correspond toutefois à la forte présence de pots à cuire (Olcese *olla* 6, *olla* 8 et *olla* 10). Les productions orientales sont principalement composées de pots à cuire type Hayes *Cooking Pots* 2.

La céramique commune claire est constituée de nombreux types différents. Les cruches sont le groupe fonctionnel le mieux représenté, mais la plupart de celles-ci ne figurent pas dans les typologies. Les bassins sont également bien attestés, avec notamment plusieurs bassins Olcese *bacino* 15a. Le seul mortier individualisé n'a pas encore pu être rattaché à un type particulier.

Les types d'amphores identifiés dans cet ensemble sont classiques pour la période. Les amphores orientales sont illustrées par les types Crétoise 1, Kapitän I et Kapitän II, tandis que les amphores italiques sont représentées par les amphores dites « de Spello » et par une amphore dite « de San'Arcangelo ». La Sicile est également présente avec une amphore Agora M254. Les productions africaines non résiduelles sont constituées d'amphores Africaine IB, de Dr. 30 et d'Ostia 59. La vallée du Guadalquivir est illustrée par une Haltern 70 du 2^e s. ap. J.-C. ainsi que par une Beltrán IIA. Les productions lusitaniennes demeurent elles aussi classiques : il s'agit de Dr. 14 *similis* B et C.

Conclusion :

L'étude d'une partie du mobilier céramique issu des remblais utilisés pour niveler l'ensemble de la parcelle de la *Schola del Traiano* lors de sa construction permet d'ores et déjà d'affirmer que cet édifice n'a pas pu être bâti sous Antonin le Pieux comme le veut la tradition. Plusieurs formes identifiées au sein de cet ensemble attestent qu'il n'est pas antérieur à la fin du II^e s. ap. J.-C. comme les marmites Hayes 197, le plat à cuire Hayes 181B ou encore l'amphore Africaine IB. La présence d'un bol Hayes 8B et d'une plat Hayes 27 tend même à repousser la datation de ces remblais au début du III^e s. ap. J.-C.

Céramique fine

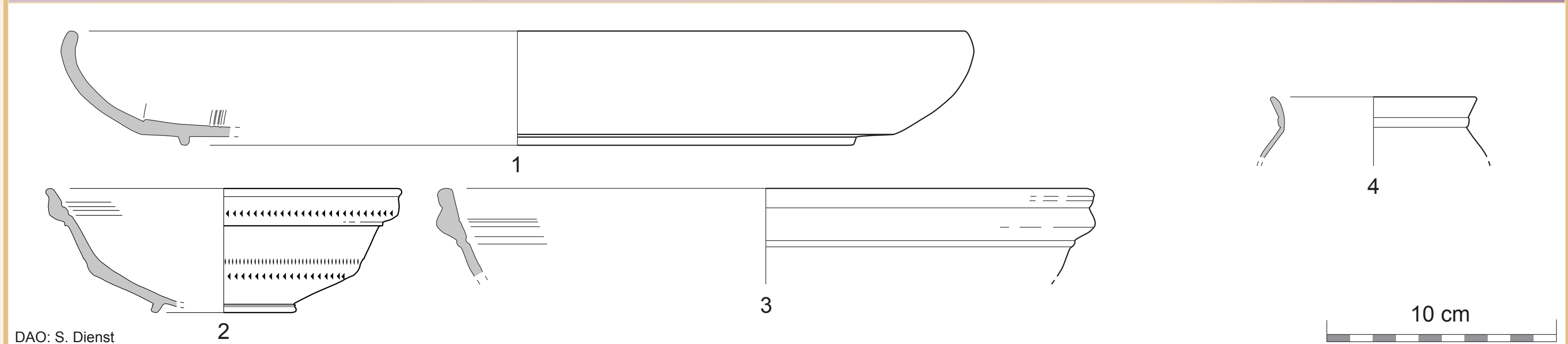

Fig. 1 : céramique fine
Sigillée africaine : 1. Hayes 27 / 2. Hayes 8A / 3. Hayes 8B. Paroi fine : 4. Marabini LXVIII.

Commune claire

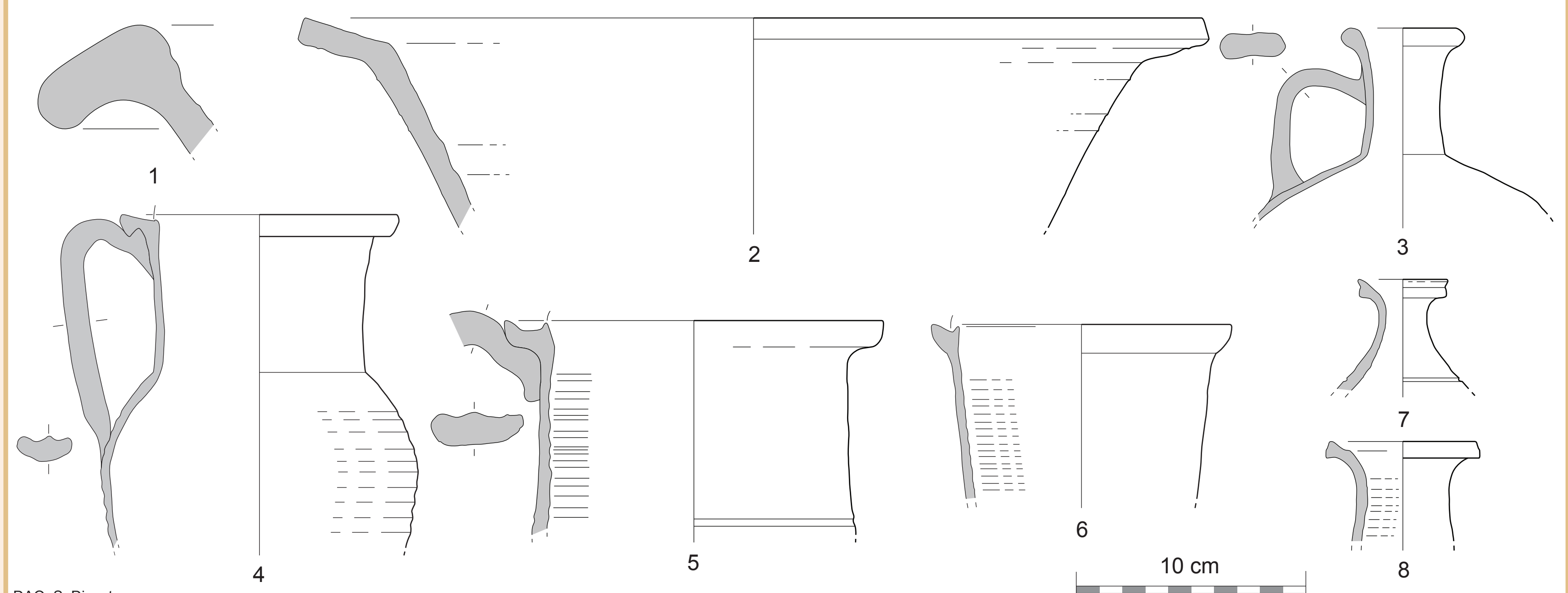

Fig. 2 : céramique commune claire. 1. Mortier similaire à Ostia II, fig. 455 / 2. Olcese *bacino* 15a / 3-8 : Cruches et assimilés.

Céramique culinaire

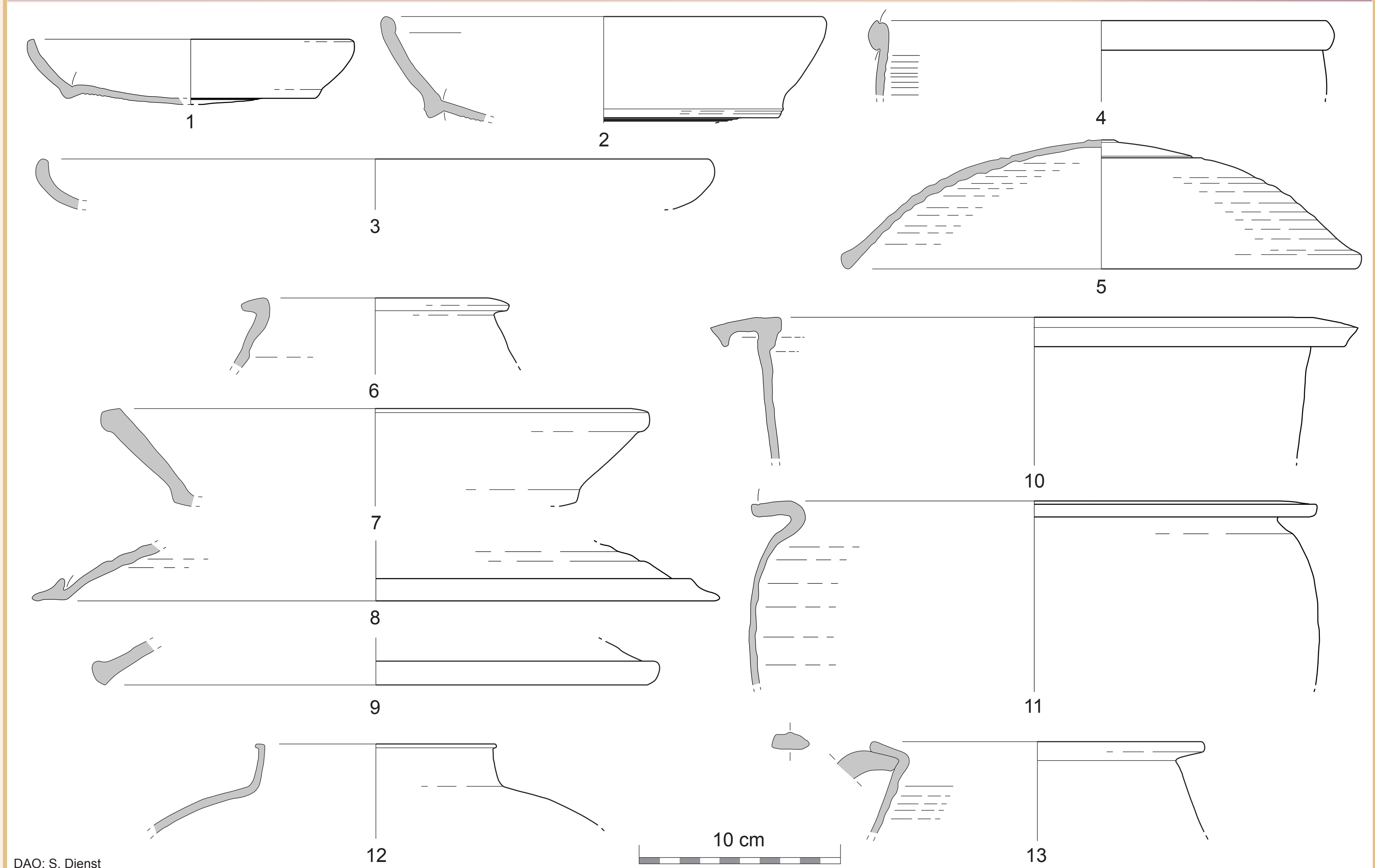

Fig. 3 : céramique culinaire
Productions africaines : 1. Hayes 23A / 2. Hayes 23B / 3. Hayes 181B / 4. Hayes 197 / 5. Hayes 196B. Productions italiques : 6. Olcese *olla* 10 / 7. Plat / 8. Olcese *copercchio* 4 / 9. Imitation de Hayes 196 / 10. Olcese *pentola* 5a / 11. Jatte. Productions orientales : 12. Pot / 13. Jatte.

Amphores

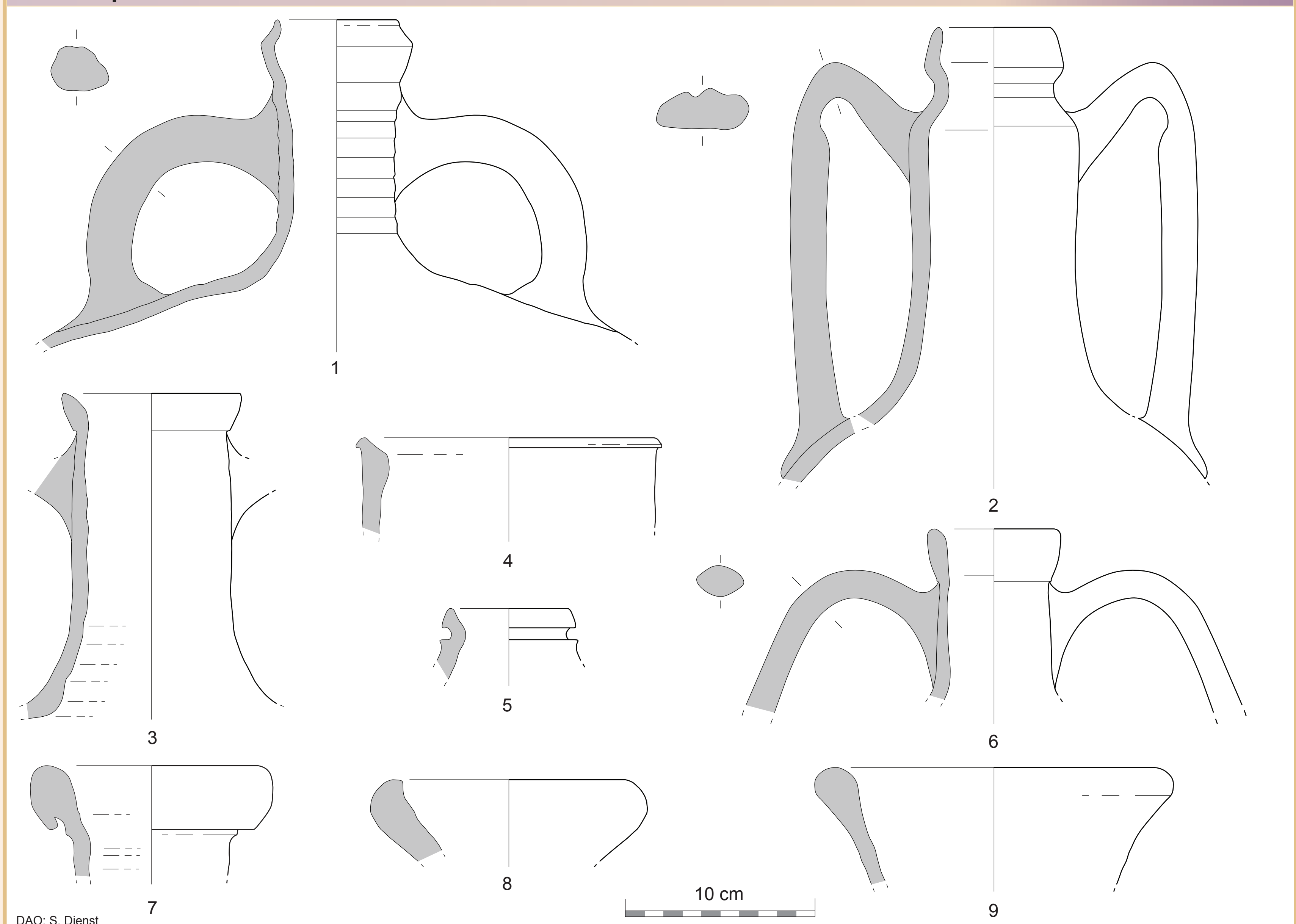

Fig. 4 : amphores
Productions italiques : 1. Agora M254 / 2. Amphore de « San'Arcangelo » / 3. Amphore « de Spello ». Productions orientales : 4. Kapitän I / 5. Kapitän II / 6. Amphore Crétoise 1. Productions africaines : 7. Dressel 30 ? / 8. Africaine IB. Productions de Lusitanie : 9. Dressel 14 *similis* C.